

シャフトカム①の作図 (AR_CAD)

【2D-CAD Lesson-06】

〔参考 A〕 これまでに操作した内容一覧

これまでに操作した内容を 50 音順で下表にまとめてあります。

操作	Lesson	表題	ページ
【移動】ボタンによる要素の移動	02	3. [2] (ケ) C) 1.2 【移動】ボタンによる要素の移動	p. 15
3 点円弧 【始点>終点>通過点】	04	5. [2] (エ) A) 3 点円弧 【始点>終点>通過点】 による円弧の作成	p. 11
R 付け (フィレット)	02	3. [2] (オ) R 付け (フィレット)	p. 9
移動メニュー	01	3. [2] (ト) C) [参考 D] “ 移動 ” に関するメニュー	p. 49
ウィンドウの切り替え	03	4. [参考 B] ウィンドウの切り替え方法	p. 4
上書き保存	01	1. [4] 上書き保存	p. 4
エリア間の複写	02	5. [2] (ア) 要素のエリア間の複写	p. 23
エリアについて	01	1. [8] エリアについて	p. 10
エリアの移動	01	5. [2] (ア) エリア「正面図」の移動	p. 65
エリアの拡大・縮小	01	1. [8] (ア) エリアの拡大・縮小①	p. 11
エリアの切り替え	01	3. [2] (ア) 入力エリアの切り替え	p. 14
エリアの尺度変更	01	3. [1] (イ) エリアの尺度変更	p. 14
エリアの新規作成	01	3. [1] (ア) エリアの新規作成	p. 13
エリアの整列	01	5. [3] エリアの整列	p. 67
円の直径寸法	01	4. [2] (キ) C) 1.1 円の直径寸法	p. 61
円の複線	01	4. [2] (オ) B) 円の複線	p. 60
角度寸法	04	4. [2] (エ) 寸法記入① (角度寸法)	p. 6
簡易文字	01	3. [2] (ナ) B) 寸法値 (テキスト) の追加	p. 53
記入レイヤ, 記入線種で貼付	01	3. [2] (エ) [参考 B] “ 複線 ” に関するメニューについて	p. 21
曲線	04	5. [2] (ク) 曲線による破断線の作成	p. 14
距離設定による水平・垂直線	01	3. [2] (イ) C) 1.2 距離設定による水平線・垂直線	p. 17
距離設定による端点自由伸縮	01	3. [2] (ウ) 距離設定による端点自由伸縮	p. 18
コマンド使用時の線種・レイヤ設定	01	1. [6] (イ) 各コマンド使用時の線種・レイヤ等の設定	p. 8
参考寸法	01	3. [2] (テ) B) 1.3 長さ寸法③ (参考寸法)	p. 41

操作	Lesson	表題	ページ
軸の破断線による省略	04	5. [2] (エ) 軸の破断線の作成による長手方向の省略	p. 10
指定基準線まで伸縮	01	3. [2] (カ) C) “ 指定基準線まで伸縮 ” によるトリム	p. 24
尺度について	01	3. [1] (イ) [参考 A] 尺度について	p. 14
詳細線・引出し線の作図	02	3. [2] (ケ) 詳細線・引出線の作図①	p. 12
垂線とは	01	3. [2] (ナ) [参考 F] 垂線	p. 52
水平・垂直線	01	3. [2] (イ) C) 1.1 水平線	p. 16
水平・垂直線とは	01	3. [2] (イ) C) [参考 B] 水平線・垂直線	p. 17
スナップ	01	1. [7] スナップについて	p. 8
寸法記入メニュー	01	3. [2] (テ) B) 寸法記入	p. 37
寸法線・寸法値の編集	01	3. [2] (ト) C) 寸法線・寸法値の編集①	p. 45
寸法の表記方法の変更	01	3. [2] (テ) B) 1.1 [参考 1] 寸法の表記方法の変更	p. 40
切断線	02	4. [2] (イ) 切断線	p. 19
選択した直線の角度を参照した直線	01	3. [2] (ナ) A) 1.1 選択した直線の角度を参照した直線	p. 50
選択した直線の垂線	01	3. [2] (ナ) A) 1.2 選択した直線の垂線	p. 51
相対	02	3. [2] (ア) [参考 B] 相対について	p. 6
中心線	02	3. [2] (イ) 中心線の作成	p. 7
長方形の作成 (矩形)	02	3. [2] (ア) 長方形 (矩形) の作成	p. 4
直線 (角度指定)	04	4. [2] (イ) 角度を指定した直線	p. 4
直線 (2 点)	01	3. [2] (ケ) A) 2 点指定	p. 29
直線の複線 (距離指定)	01	3. [2] (オ) 直線の複線 (距離指定) ①	p. 22
直線の複線 (任意位置)	01	3. [2] (エ) 直線の複線 (任意位置) ①	p. 19
直線メニュー	01	3. [2] (イ) A) 直線メニュー	p. 15
テキストの移動	01	3. [2] (ト) C) 1.4 寸法値 (テキスト) の移動①	p. 47
テキストの内容変更	01	2. [2] (イ) テキストの変更	p. 12
トリム (コーナー)	01	3. [2] (カ) A) 「 コーナー 」 によるトリム	p. 22
長さ寸法	01	3. [2] (テ) B) 1.1 長さ寸法①	p. 38
長さ寸法 (直径)	01	3. [2] (テ) B) 1.4 長さ寸法④ (直径)	p. 42
名前を付けて保存	01	1. [3] 名前を付けて保存	p. 3
任意の位置による端点自由伸縮	01	3. [2] (カ) B) “ 端点自由伸縮 (任意の位置) ” によるトリム	p. 23
ハッチング	02	5. [2] (オ) ハッチングの作成	p. 27
巾線	04	5. [2] (イ) 巾線を使用した直線	p. 8
半径寸法	01	3. [2] (テ) B) 1.5 半径寸法	p. 43
反転移動	03	6. [3] 反転移動①	p. 12
反転複写	04	5. [2] (エ) B) 円弧の “ 反転基準線指示 ” による複写	p. 12
引出文字	02	3. [2] (ケ) B) 引出文字の作成①	p. 13

操作	Lesson	表題	ページ
引出文字の編集	02	3. [2] (ケ) C) 引出文字の編集①	p. 15
ファイル間の貼付	03	5. [2] (イ) A) “ 蝶番 ” 正面図の貼付①	p. 7
ファイル間の貼付 (角度指定)	03	5. [2] (イ) B) “ 蝶番 ” 正面図の貼付② (角度入力)	p. 7
ファイル間の複写	03	5. [2] ファイル “ No01-蝶番 ” からの正面図の複写	p. 5
ファイルを開く	01	1. [2] ファイルを開く	p. 2
マウス操作	01	1. [5] マウス操作	p. 4
マルチ文字	02	6. [2] (エ) マルチ文字によるテキスト追加①	p. 32
面取り	01	3. [2] (サ) A) 面取りの作成①	p. 31
面取り寸法の作成	01	3. [2] (ナ) 面取り寸法の作成	p. 50
矢印を追加した直線	01	3. [2] (ト) C) 1.3 寸法線 (矢印を追加した直線) の作成①	p. 46
要素選択	01	2. [2] (ア) 【 要素選択 】 ボタン	p. 12
要素の削除	01	3. [2] (ク) B) 要素の削除	p. 27
要素の切断	01	3. [2] (ク) A) 要素の切断	p. 26
要素のトリム (伸縮)	01	3. [2] (カ) 要素のトリム (伸縮)	p. 22
要素の複写	02	4. [2] (ウ) 要素の複写	p. 21
要素のレイヤ変更	02	5. [2] (ウ) 要素のレイヤ変更	p. 26
レイヤ	01	1. [6] レイヤについて	p. 5
円の作成 (中心指定)	01	4. [2] (オ) A) 円の作成	p. 59
円の作成 (半径指定と基点指定)	01	3. [2] (キ) 円の作成 (半径指定と基点指定)	p. 24

1. はじめに

図面 “ No01-カム①. jpg “ を参考に作図をします。

2. ファイル操作

ファイル “ A4_部品図_原紙. SGD “ を開き、“ No01-カム① “ で、名前を付けて保存します。

3. 図面枠の編集

右図のように、“図面名称”欄を編集します。

番号	図面名称	尺度
①	カム①	1/1

4. 「正面図」の作成

エリア名称を“正面図”，尺度を“1/1”でエリアを新規作成します。

〔1〕 「正面図」の作図

(ア) 「正面図」の作図①

右図のように、レイヤ“グループ0 - No.1”【中心線】，レイヤ“グループ0 - No.2”【外形線②】，レイヤ“グループ0 - No.14”【作図補助線】を使用して作図をします。

(“R20”の円，“R6”の円は“作図補助線”で作成しています。)

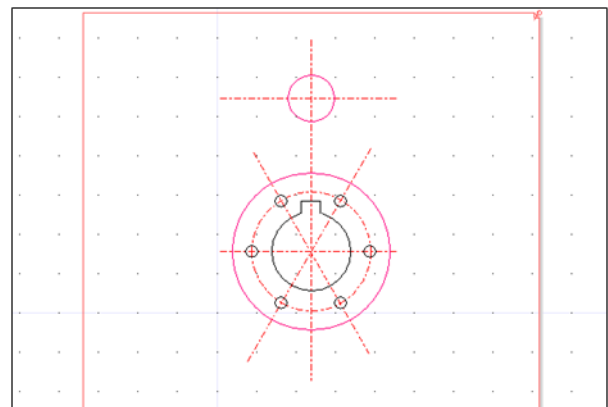

(イ) 2つの円の接線の作成

“直線”に関わるメニューを表示します。

“直線”に関わるメニューについては、Lesson-01 “2D-No02-ピン.pdf” (p.15) 「3.〔2〕(イ) A) 直線メニュー」を参照してください。

下図1のボタンをクリックします。

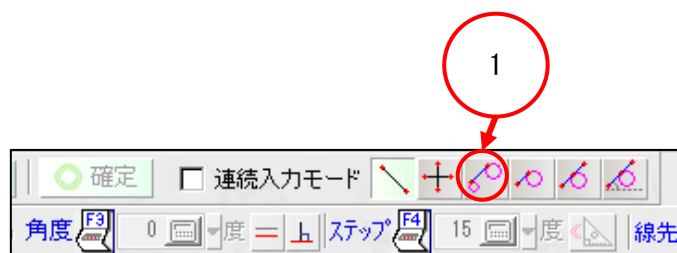

レイヤ “グループ0 - No.2” 【外形線②】を選択し、“作図補助線”で作成した2つの円で、接線を作成する箇所に近い箇所（下図2，下図3）をクリックします。（順不同です。）

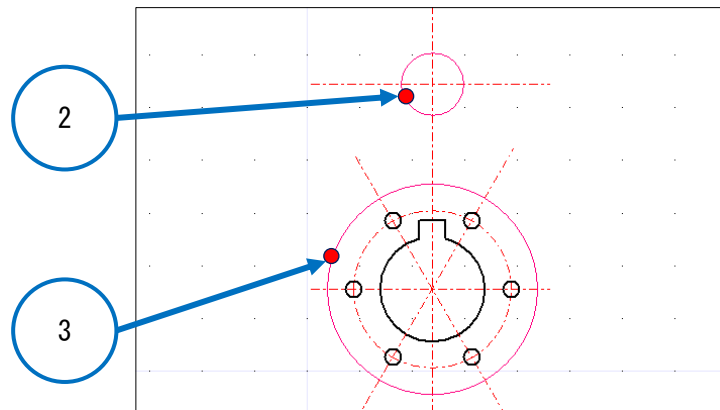

右図は、2つの円の接線を作成した図です。

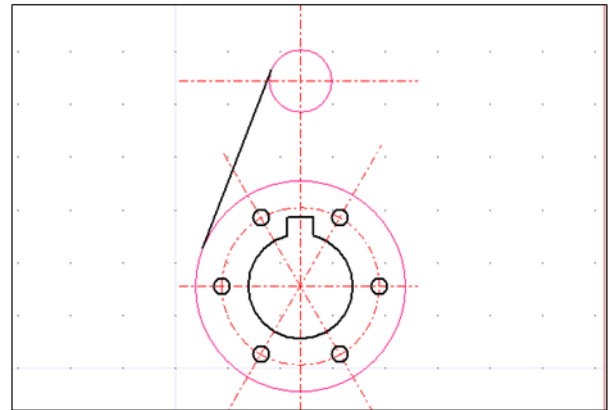

同様の手順で、右図のように、2つの円の接線を作成します。

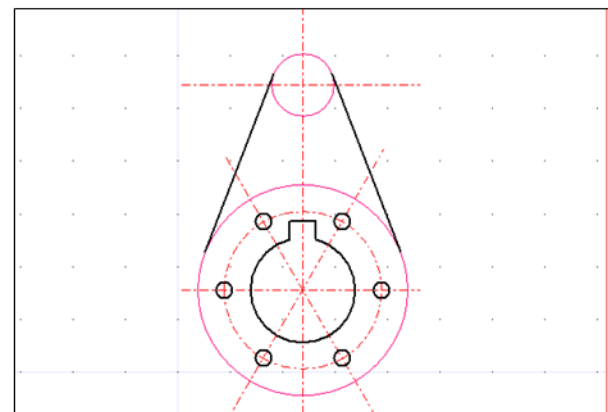

(ウ) 「正面図」の作図②

右図のように、“外形線②”を使用して、面取りの形状まで、作図します。

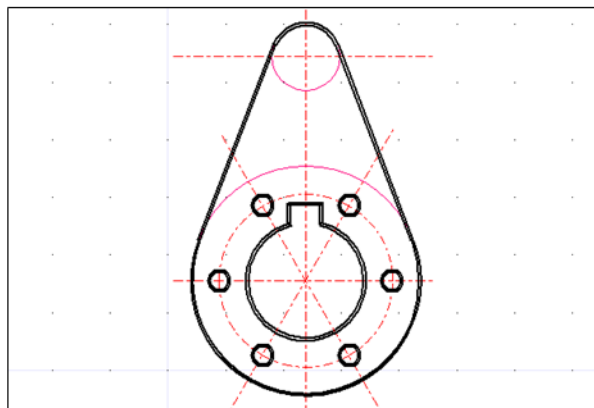

(エ) 円弧の作成【 径角指定 】

レイヤ “グループ0 - No.7” 【 想像線 】に切り替えます。

“ 円・円弧 ” に関わるメニューを表示します。

“ 円・円弧 ” に関わるメニューについては、Lesson-01 “2D-No02-ピン.pdf” (p.24)

「 3. [2] (キ) 円の作成 (半径指定と基点指定) 」を参照してください。

下図 1 「 円弧 [径角指定] 」を選択します。



「 円弧 [径角指定] 」を選択後、1 点目に、下図 2 (「 円の中心 」または、“ 中心線 ” の交点) をクリックし、2 点目に、下図 3 (“ 外形線② ” の交点) をクリック、3 点目に、下図 4 (“ 外形線② ” の交点) をクリックします。

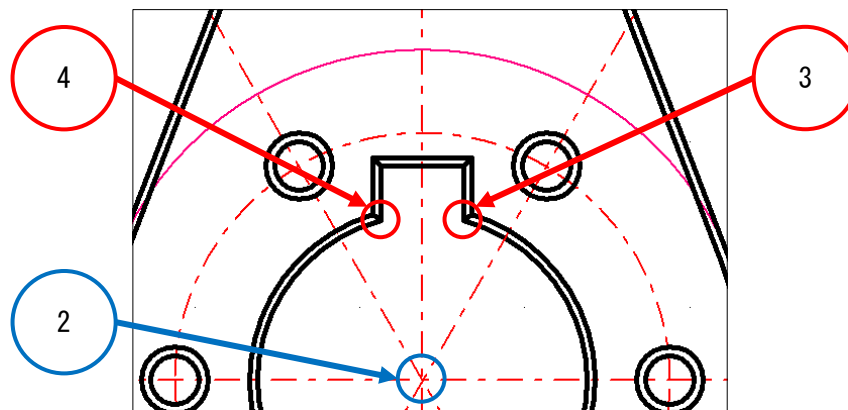

右図は、円弧を作成した図です。

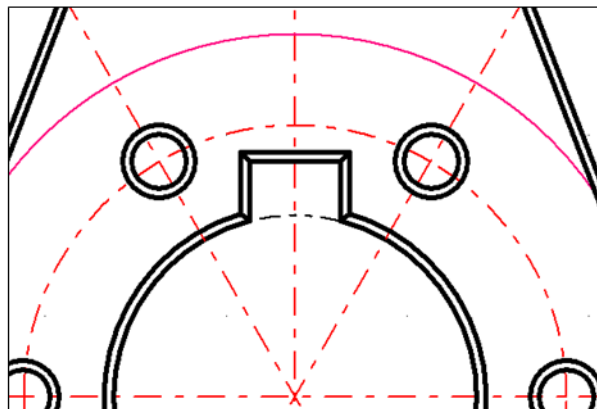

(オ) 「正面図」の作図③

右図のように、“中心線”を、“外形線②”から、実寸で“3 mm”突出し、

レイヤ “グループ0 - No.5” 【切断位置線】，レイヤ “グループ0 - No.9” 【引出線】を使用して、作図をします。

“切断位置線”の長さは、実寸で“3 mm”，テキストの高さ、幅は、“5”で作成します。

引出線の作成方法は、Lesson-02 “2D-No01-蝶番.pdf” (p.13) 「3. [2] (ケ) B) 引出文字の作成①」を参照してください。

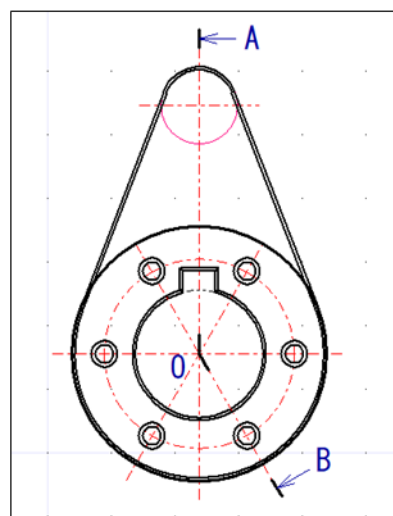

[2] 「正面図」の寸法記入

レイヤ “グループ0 - No.15” 【寸法位置線】，レイヤ “グループ0 - No.11” 【寸法】を使用して、右図のように、寸法を記入します。

“寸法位置線”は、実寸で“10 mm”の間隔で作成します。

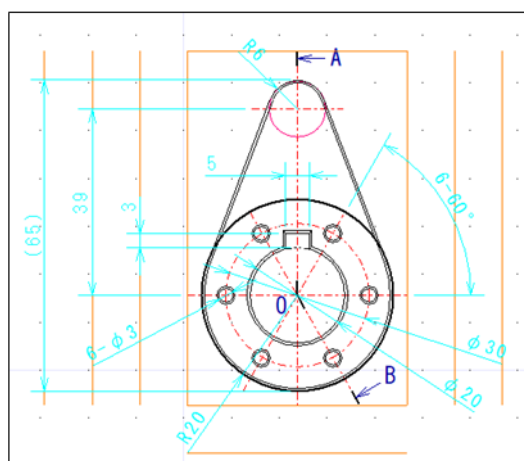

[3] 「 正面図 」 のエリアサイズ変更

「 正面図 」 のエリアサイズを任意の大きさに変更します。

5. 「 A-0-B 断面図 」 の作成

エリア名称を “ A-0-B 断面図 ” ， 尺度を “ 1/1 ” でエリアを新規作成します。

[1] 「 A-0-B 断面図 」 の作図

右図のように、レイヤ “ グループ 0 - No. 1 ” 【 中心線 】 ， レイヤ “ グループ 0 - No. 2 ” 【 外形線② 】 ， レイヤ “ グループ 0 - No. 14 ” 【 作図補助線 】 ， レイヤ “ グループ 0 - No. 10 ” 【 ハッチング 】 を使用して作図をします。

ハッチングは、角度を、 “ -45° ” ， ピッチを、 実寸で “ 3 mm ” で作成し、 “ 中心線 ” を、 実寸で “ 3 mm ” 突出させます。

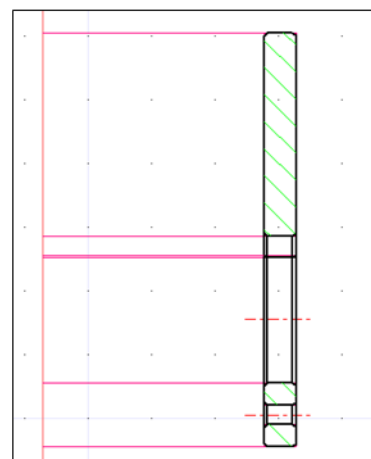

[2] 「 A-0-B 断面図 」 の寸法記入

右図のように、レイヤ “ グループ 0 - No. 15 ” 【 寸法位置線 】 ， レイヤ “ グループ 0 - No. 11 ” 【 寸法 】 を使用して寸法を記入します。

“ 寸法位置線 ” は、 実寸で “ 10 mm ” の間隔で作成し、面取り寸法の “ 外形線② ” と、 “ 寸法補助線 ” の間隔は、 実寸で、 “ 1.6 mm ” で、面取り寸法の “ 寸法補助線 ” の長さは、 実寸で “ 4 mm ” で作成します。

面取り寸法のテキストの高さ、幅は共に、 “ 4 ” で作成します。

